

Multitek®

**4'LU KABLOSUZ RF-4 ON/OFF MODÜLÜ KULLANMA
KILAVUZU ve GARANTİ BELGESİ**



AEEE Yönetmeliğine uygundur.

CE
1

4'LU KABLOSUZ RF-4 ON/OFF MODÜLÜ KULLANMA KILAVUZU

Multitek RF-4 RÖLE MODÜLÜ'nü seçtiğiniz için teşekkür ederiz. Bu kullanma kılavuzu cihazınızın özelliklerini öğreterek daha verimli kullanmanız için hazırlanmıştır.

MULTİTEK 4'LU KABLOSUZ RF-4 ON/OFF MODÜL CİHAZINIZ ÜRETİM HATALARINA KARŞI 2 YIL GARANTİLİDİR.

BU CİHAZIN KULLANIM ÖMRÜ 5 YILDIR.

Multitek bu dokümanda belirtilen özelliklerde önceden haber vermeden değişiklik yapma hakkına sahiptir.

İMALATÇI FİRMA: Multitek Elektronik San. Ve Tic. A. Ş.

Merkez/Fabrika: Meclis Mahallesi Atatürk Cad. No: 47 34785 Sancaktepe / İSTANBUL

Tel: (0216) 420 38 38 **Faks:** (0216) 415 79 18 **E-posta:** info@multitek.com.tr

Ankara Bölge Müd: İvedik OSB Mah. İ. Melih Gökçek Bulvarı No:83/13 06378 Yenimahalle / ANKARA

Tel: (0312) 324 68 68 **Faks:** (0312) 324 69 00 **E-posta:** ankara@multitek.com.tr

İzmir Bölge Müd: Halkapınar Mah. 1443 Sokak Keremoğlu İş Hanı No: 3/B 35170 Konak / İZMİR

Tel : (0232) 459 99 52 **Faks:** (0232) 459 99 54 **E-posta:** izmir@multitek.com.tr

Adana Bölge Müd: Tepebağ Mah. Cemal Gürsel Cad. No:29 K / 1 01010 Seyhan / ADANA

Tel: (0322) 359 29 29 **Faks:** (0322) 352 72 88 **E-posta:** adana@multitek.com.tr

Bursa Bölge Müd: Konak Mah. Karadut Sok. Gençarslanlar İş Mrk. No:152 Kat:1 D:9 16110 Nilüfer / BURSA

Tel: (0542) 208 29 66 **E-posta:** bursa@multitek.com.tr

Antalya Bölge Müd: Etiler Mahallesi Evliya Çelebi Caddesi No:31/A 07010 Muratpaşa / ANTALYA

Tel: (0242) 311 78 88 **Faks :** (0242) 311 78 89 **E-posta:** antalya@multitek.com.tr

Samsun Bölge Müd: **Tel:** (0545) 539 52 63 **E-posta:** samsun@multitek.com.tr

Eskişehir Bölge Müd: **Tel:** (0541) 324 14 26 **E-posta:** eskisehir@multitek.com.tr

Trabzon Bölge Müd: **Tel:** (0544) 396 06 34 **E-posta:** trabzon@multitek.com.tr

Konya Bölge Müd: **Tel:** (0549) 813 83 32 **E-posta:** mustafayesil@multitek.com.tr

Kayseri Bölge Müd: **Tel:**(0542)380 56 52 **E-posta:** huseyincetin@multitek.com.tr

Gaziantep Bölge Müd: **Tel:** (0542) 380 54 62 **E-posta:** hasanakman@multitek.com.tr

Diyarbakır Bölge Müd: **Tel:** (0544) 548 61 12 **E-posta:** servan@multitek.com.tr

e-posta :info@multitek.com.tr

web :www.multitek.com.tr

1. GÜVENLİK UYARILARI

Cihazınızın ve sizin güvenliğiniz açısından bazı güvenlik kurallarına uyulması gerekmektedir.

1.Kullanım kılavuzunu dikkatlice okuyunuz.

2.Güvenlik uyarılarını dikkatlice okuyunuz.

3.Taşıma, nakliye ve muhafaza sırasında dikkat edilecek hususlar;

- Taşıma ve nakliye sırasında ürünü mutlaka kutusu ile birlikte taşıyınız. Ürünün kutusu, ürünü fiziksel hasarlara karşı koruyacaktır.
- Cihazın veya kutusunun üzerine ağır cisimler koymayınız. Cihaz zarar görebilir.
- Cihazın düşürülmesi durumunda cihaz çalışmayabilir veya kalıcı hasar oluşabilir.
- Fazlasıyla soğuk veya sıcak üründe deformasyona neden olabilir. Elektronik devrelerin ömrünü kısaltabilir veya çalışmamasına neden olabilir.

4.Kullanım sırasında insan veya çevre sağlığına tehlikeli veya zararlı olabilecek durumlar;

- Ürünü kutusundan çıkarırken sivri kenarlara dikkat ediniz.
- Ürün ambalajını, türüne göre ayrıştırılmış atık kutularına atınız.

5.Cihazın Bakımı;

- Cihazınız periyodik bakım gerektirmemekte olup, bakım ve onarım için sadece yetkili servislere başvurunuz.
- Ürünü kuru bir bezle silerek periyodik olarak temizleyebilirsiniz.
- Cihazı temizlemeden önce bağlantısını çıkartınız. Temizleme maddelerinin alkol, benzin, tiner vb. herhangi bir çözücü içermediğinden emin olunuz. Cihazı kuru bir bez ile siliniz.

6.Olası bir elektrik şokunu önleme amacı ile orijinal kablosu dışında kablo kullanmayınız.

7.Cihazınızın içine yabancı madde sokmayınız veya elektrik şokuna neden olabilecek aletlerle açmaya çalışmayınız.

8.Yetkili servis dışındaki personelin cihazın bağlantı ve montajını yapmaları, cihazda hasara sebep verebilir.

9.Cihazın enerji tüketimi ile ilgili dikkat edilmesi gereken hususlar;

- Cihaz 7/24 saat sürekli çalışacak şekilde tasarlanmıştır. Ancak cihazın uzun süreli kullanılmayacağı durumunda cihazın gereksiz enerji harcamaması için, cihazın arkadaki soket bağlantısından çıkartılması önerilir. Ayrıca açık unutulmuş her terminalin gereksiz enerji harcadığı unutulmamalı ve terminallerin kapalı durumda kalmasına özen gösterilmelidir.

Lütfen arıza durumunda yetkili servislerimize başvurunuz. (Bkz. Sayfa 9)

2.TEKNİK ÖZELLİKLER VE GÖRÜNÜM

A- TEKNİK ÖZELLİKLER

Çalışma Gerilim ve akımı : 220VAC (100-240VA, 300mA max.)

Röle kontak çıkışları : 4 adet 220VAC / 8A Normalde Açık "N.O" kontak

Radio frekans değeri : 433.92MHz

Çalışma sıcaklığı : -20, +55°c (daha düşük sıcaklıklar için opsiyonel ısıtıcı modülü)

Nem : %20-95 yoğunlaşmamış

Montaj : Sıva üstü vidalama veya Ray üzerine montaj

Boyutları : 125x100x58mm

B- ÖN GÖRÜNÜM

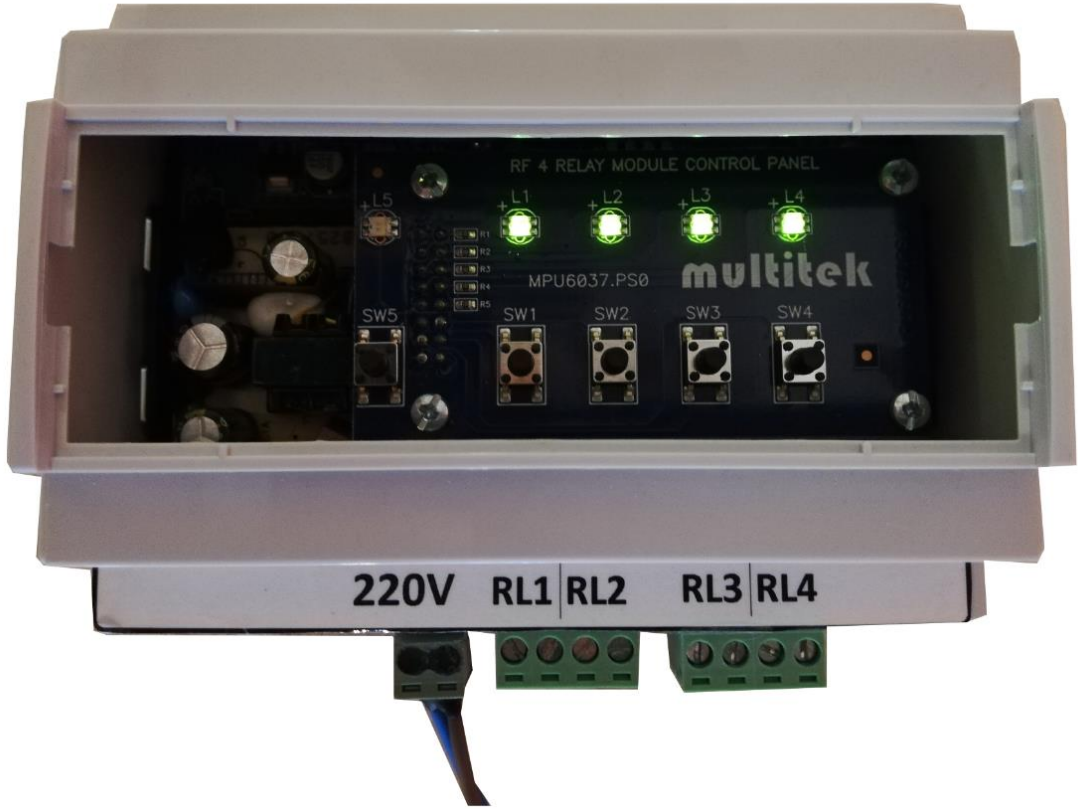

C- ARKA GÖRÜNÜM



3. MONTAJ

Cihazın montajı iki farklı şekilde yapılabilir:

- A noktalarından duvara vidalama,
- B noktasından ray üzerine monte edilebilmektedir.

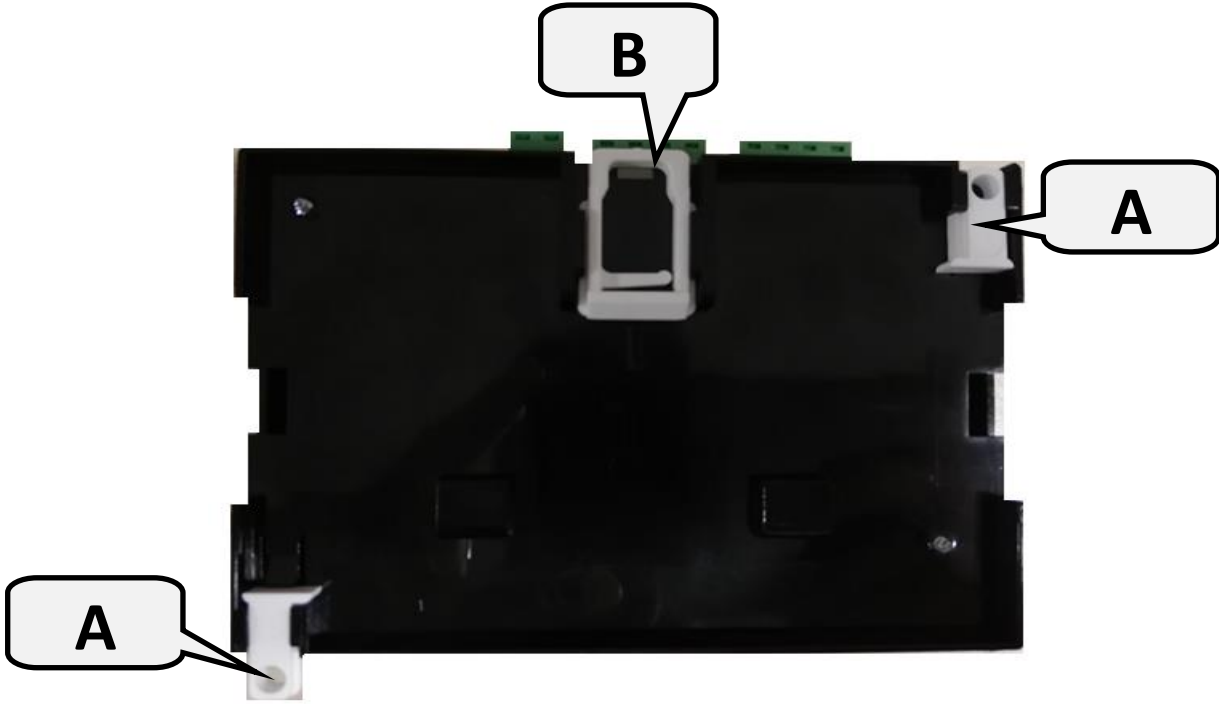

3.1. BAĞLANTILAR

- Cihazın üzerinde bulunan klemenslerden 2'li klemense 220VAC bağlayınız.
- Cihaz üzerinde bulunan diğer 4'lü klemensler normalde açık olan 4 adet rölenin çıkışıdır.
- Modülün röle çıkışlarına, kontrol edilecek cihazların bağlantılarını aşağıda gösterildiği gibi yapınız.

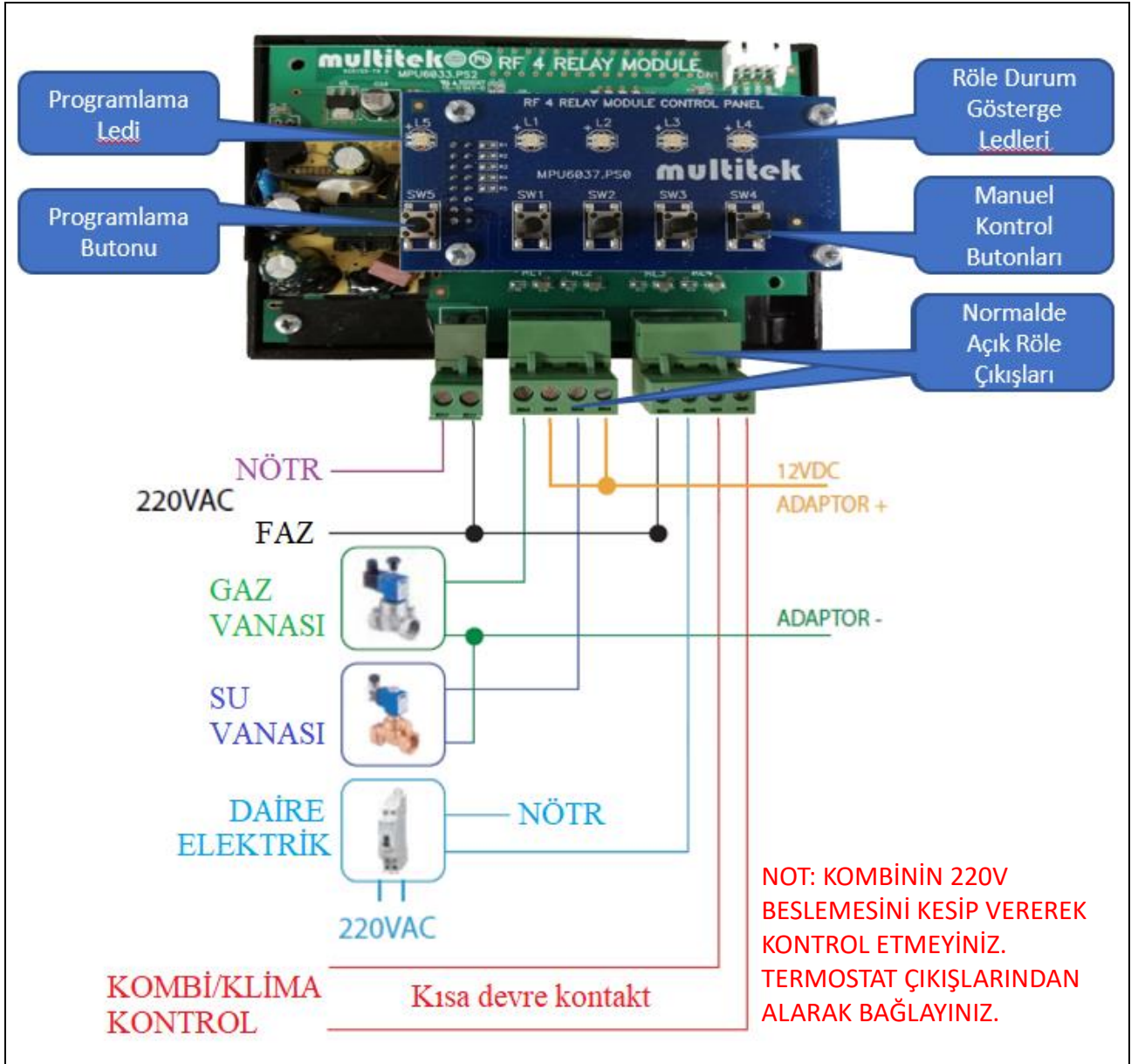

4. CİHAZIN KULLANIMI

4.1. Genel Bilgiler

Modül kablosuz olarak 4 adet cihazı kumanda etmek için geliştirilmiştir. Bu 4 adet cihaz; gaz valfi, su valfi, kombi ve klima kontrolü, elektrik aç/kapa gibi cihazlar olabilmektedir.

- Modül üzerinde bulunan butonlar ile manuel olarak açma/kapama yapılabildiği gibi daire monitöründen veya sisteminizde internet bağlantısı var ise mobil telefon üzerinden açma/kapama yapılabilmektedir.
- Modülün açık alanda çalışma mesafesi max 70m ye kadardır.

4.2. Modül Üzerindeki Butonlar Ve Led Bilgileri

- Modül üzerinde bulunan LED'ler modülün çalışma durumlarını göstermektedir. (Programlama durumunu gösteren 1 adet led ve rölenin durumunu gösteren 4 adet led)

4.2.1. Röle Durum Ledleri

- Röle durumunu gösteren ledlerin yeşil LED açık, kırmızı LED kapalı durumu ifade eder.
- Röle durum LED'leri kırmızı iken, istediğiniz röleyi açmak için ilgili butona kısa basınız, LED yeşile dönecektir ve röle çıkışı kısa devre olacaktır.
- Röle durum LED'leri yeşil iken, istediğiniz röleyi kapatmak için ilgili butona kısa basınız, LED kırmızıya dönecektir ve röle çıkışı açık devre olacaktır.

4.2.2. Programlama Ledi

- Modül üzerinde bulunan programlama LED'i modülün öğrenme durumunu gösterir.

4.3. Eşleştirme ve Silme İşlemleri

- Cihaza ilk enerji verildiğinde cihazda tanımlı kod yok ise programlama LED'i bir dakika boyunca yanıp sönmeye başlayacaktır. Hemen programlama yapabilirsiniz.
- İlk enerji verildiğinde cihazda tanımlı kod var ise programlama LED'i sönük olacaktır.

4.3.1. Eşleştirme İşlemi:

- Programlama LED'i sönük iken programlama butonuna 5 saniye boyunca basılı tutunuz programlama LED'i bir dakika süreyle yanıp sönmeye başlayacaktır. Cihaz öğrenme moduna girmiştir, eşleştirme işlemi yapabilirsiniz.
- Akıllı ev monitörünün AKILLI EV/RF programla kısmına gelip tanıtım butonuna basarak eşleştirme işlemi yapınız. Programlama LED'inin yanıp sönmesi biterse eşleştirme tamamlanmıştır.
- Bir on/off cihazı en fazla iki adet tablet tarafından kumanda edilebilmektedir. İlk tablet tanıtıldıktan sonra aynı işlem ikinci tablet için de yapılırsa, cihaz bu iki tablet tarafından kumanda edilebilir.

4.3.2. Silme İşlemi:

- Modül üstündeki programlama butonuna 5 saniye boyunca basınız ve programlama LED'i yanıp sönmeye başladığında bırakınız.
- Programlama LED'i sönüncüye kadar modül üstündeki programlama butonuna tekrar basınız. Modül içindeki kodlar silinmiştir.

Tüketicinin Seçimlik Hakları

1. Malın ayıplı olduğunun anlaşılması durumunda tüketici;
 - a) Satılanı geri vermeye hazır olduğunu bildirerek sözleşmeden dönme,
 - b) Satılanı alıkoyup ayıp oranında satış bedelinden indirim isteme,
 - c) Aşırı bir masraf gerektirmediği takdirde, bütün masrafları satıcıya ait olmak üzere satılanın ücretsiz onarılmasını isteme,
 - ç) İmkân varsa, satılanın ayıpsız bir misli ile değiştirilmesini isteme, seçimlik haklarından birini kullanabilir.
2. Ücretsiz onarım veya malın ayıpsız misli ile değiştirilmesi hakları üretici veya ithalatçıya karşı da kullanılabilir. Satıcı, üretici ve ithalatçı tüketicinin bu hakkını kullanmasından müteselsilen sorumludur.
3. Tüketicinin, malın ayıpsız misli ile değiştirilmesi hakkını seçmesi durumunda satıcı, üretici veya ithalatçının, malın ayıpsız misli ile değiştirilmesi talebinin kendilerine bildirilmesinden itibaren azami otuz iş günü içerisinde, bu talebi yerine getirmesi zorunludur. Ancak tüketicinin ücretsiz onarım talebi, yönetmelikte azami tamir süresi belirlendiye belirtilen azami tamir süresi içinde yerine getirilir. Aksi hâlde tüketici diğer seçimlik haklarını kullanmakta serbesttir.
4. Tüketicinin sözleşmeden dönme veya ayıp oranında bedelden indirim hakkını seçtiği durumlarda, ödemiş olduğu bedelin tümü veya bedelden yapılan indirim tutarı derhal tüketiciye iade edilir.
5. Seçimlik hakların kullanılması nedeniyle ortaya çıkan tüm masraflar, tüketicinin seçtiği hakkı yerine getiren tarafça karşılanır. Tüketici bu seçimlik haklarından biri ile birlikte tazminat da talep edebilir.
6. Uyuşmazlık olması halinde uyuşmazlığınızın çözümlenmesi için; uyuşmazlık bedeline göre ikamet edilen yerdeki veya mal/hizmetin satın alındığı yerdeki Kaymakamlık bünyesinde yer alan Tüketici Sorunları Hakem Heyetine veya Tüketici Mahkemesi'ne başvurula bilinir.

Yetkili Servis İstasyonları

İLİ	FİRMA ADI	TELEFON
ADANA	MULTİTEK ELK. SAN. ve TİC. A.Ş.	(322) 359 29 29 (322) 352 72 88
ANKARA	MULTİTEK ELK.SAN. ve TİC.A.Ş.	(312) 324 68 68 (312) 324 69 00
İSTANBUL/ANADOLU	MULTİTEK ELK.SAN. ve TİC.A.Ş.	(216) 420 38 38 (216) 415 79 18
İZMİR	MULTİTEK ELK. SAN. ve TİC.A. Ş.	(232) 459 99 52 (232) 459 99 54
BURSA	MULTİTEK ELK.SAN. ve TİC.A.Ş.	(542) 208 29 66
ANTALYA	MULTİTEK ELK.SAN. ve TİC.A.Ş.	(242) 311 78 88 (242) 311 78 89
SAMSUN	MULTİTEK ELK.SAN. ve TİC.A.Ş.	(545) 539 52 63
ESKİŞEHİR	MULTİTEK ELK.SAN. ve TİC.A.Ş.	(541) 324 14 26
TRABZON	MULTİTEK ELK.SAN. ve TİC.A.Ş.	(544) 396 06 34
KONYA	MULTİTEK ELK.SAN. ve TİC.A.Ş.	(549) 813 83 32
KAYSERİ	MULTİTEK ELK.SAN. ve TİC.A.Ş.	(542) 380 56 52
GAZİANTEP	MULTİTEK ELK.SAN. ve TİC.A.Ş.	(542) 380 54 62
DİYARBAKIR	MULTİTEK ELK.SAN. ve TİC.A.Ş.	(544) 548 61 12

GARANTİ BELGESİ

Bu belge; 6502 sayılı Tüketicinin Korunması Hakkında Kanun ve Kanun'a dayanarak yürürlüğe konulan Garanti Belgesi Yönetmeliği uyarınca, T.C. Gümrük ve Ticaret Bakanlığı Tüketicinin Korunması ve Piyasa Gözetimi Genel Müdürlüğü'nün hazırlamış olduğu usul ve esaslara göre hazırlanmıştır.

İMALATÇI / İTHALATÇI FİRMANIN

ÜNVANI : MULTİTEK ELEKTRONİK SAN. VE TİC. A.Ş.
MERKEZ ADRESİ : MECLİS MAH. ATATÜRK CAD. NO:47 SANCAKTEPE/İSTANBUL
TELEFONU VE FAKSI : (216) 420 38 38 / (216) 415 79 18
FİRMA YETKİLİSİNİN
MATBU İMZASI/KAŞESİ :

MALIN :
CİNSİ : RÖLE MODÜLÜ
MARKASI : MULTİTEK
MODELİ : 4'LU KABLOSUZ RF-4 ON/OFF MODÜLÜ
BANDROL VE SERİ NO :
TESLİM TARİHİ VE YERİ :
GARANTİ SÜRESİ : 2 yıl
AZAMI TAMİR SÜRESİ : 20 işgünü

SATICI FİRMANIN :
ÜNVANI :
ADRESİ :
TELEFONU VE FAKSI :
SATICI İMZA KAŞE :
FATURA TARİHİ VE NO :

GARANTİ ŞARTLARI

1. Garanti süresi; malın tüketiciye teslim tarihinden itibaren başlar ve 2 (iki) yıldır.
2. Malın bütün parçaları dâhil olmak üzere tamamı firmamızın garanti kapsamındadır.
3. Malın arızalanması durumunda, tamirde geçen süre garanti süresine eklenir. Malın tamir süresi en fazla 20 (yirmi) iş günüdür. Bu süre, garanti süresi içerisinde mala ilişkin arızanın yetkili servis istasyonuna veya satıcıya bildirim tarihinden itibaren başlar. Tüketicinin bulunduğu yerde yetkili servis istasyonunun olmaması halinde satış sonrası hizmetlerin verilmesinden, tüketiciye en yakın yerdeki yetkili servis istasyonu sorumludur. Tüketiciye en yakın yerdeki yetkili servis istasyonunda satış sonrası hizmet verilmesinin mümkün olmaması durumunda; malın firma merkezine ya da diğer bir yetkili servis istasyonuna ulaştırılması ve geri gönderilmesi ile ilgili olarak tüketiciden nakliye, posta, kargo veya benzeri herhangi bir ulaşım gideri talep edilemez.
4. Tüketicinin arıza bildirimini; telefon, faks, e-posta, iadeli taahhütlü mektup veya benzeri bir yolla yapması mümkündür. Ancak, uyuşmazlık halinde bildirimle ilişkin ispat yükümlülüğü tüketiciye aittir.
5. Malın garanti süresi içerisinde yetkili servis istasyonuna veya satıcıya tesliminden itibaren arızasının on iş günü içerisinde giderilememesi halinde, üretici veya ithalatçının; malın tamiri tamamlanmaya kadar, benzer özelliklere sahip başka bir malı tüketicinin kullanımına tahsis etmesi zorunludur.
6. Yetkili servis istasyonlarının, bakım ve onarımını yaptıkları mallara ait değiştirilen yedek parçaları; garanti süresi içerisinde tüketiciye göstermesi zorunludur.
7. Garanti uygulaması sırasında değiştirilen malın garanti süresi, satın alınan malın kalan garanti süresi ile sınırlıdır.
8. Malın ayıplı olduğunun anlaşılması durumunda tüketici;
 - a) Satılanı geri vermeye hazır olduğunu bildirerek sözleşmeden dönme,
 - b) Satılanı alıkoymuş ayıp oranında satış bedelinden indirim isteme,
 - c) Aşırı bir masraf gerektirmediği takdirde, bütün masrafları satıcıya ait olmak üzere satılanın ücretsiz onarılmasını isteme,
 - ç) İmkân varsa, satılanın ayıpsız bir misli ile değiştirilmesini isteme, seçimlik haklarından birini kullanabilir. Ücretsiz onarım veya malın ayıpsız misli ile değiştirilmesi hakları üretici veya ithalatçıya karşı da kullanılabilir. Satıcı, üretici ve ithalatçı tüketicinin bu hakkını kullanmasından müteselsilen sorumludur.
9. Tüketicinin, ücretsiz onarım hakkını kullanması halinde malın;
 - a) Garanti süresi içinde tekrar arızalanması,
 - b) Tamiri için gereken azami sürenin aşılması,
 - c) Tamirinin mümkün olmadığı, yetkili servis istasyonu, satıcı, üretici veya ithalatçı tarafından bir raporla belirlenmesi, durumlarında; tüketici malın bedel iadesini, ayıp oranında bedel indirimini veya imkân varsa malın ayıpsız misli ile değiştirilmesini satıcıdan talep edebilir. Tüketicinin, malın ayıpsız misli ile değiştirilmesi hakkını seçmesi durumunda satıcı, üretici veya ithalatçının, malın ayıpsız misli ile değiştirilmesi talebinin kendilerine bildirilmesinden itibaren azami otuz iş günü içerisinde, bu talebi yerine getirmesi zorunludur. Ancak tüketicinin ücretsiz onarım talebi, yönetmelikte azami tamir süresi belirlendiyse belirtilen azami tamir süresi içinde yerine getirilir. Aksi hâlde tüketici diğer seçimlik haklarını kullanmakta serbesttir.
10. Tüketicinin sözleşmeden dönme veya ayıp oranında bedelden indirim hakkını seçtiği durumlarda, ödemiş olduğu bedelin tümü veya bedelden yapılan indirim tutarı derhal tüketiciye iade edilir.
11. Seçimlik hakların kullanılması nedeniyle ortaya çıkan tüm masraflar, tüketicinin seçtiği hakkı yerine getiren tarafça karşılanır. Tüketici bu seçimlik haklarından biri ile birlikte tazminat da talep edebilir.
12. Uyuşmazlık olması halinde uyuşmazlığınızın çözümlenmesi için; uyuşmazlık bedeline göre ikamet edilen yerdeki veya mal/hizmetin satın alındığı yerdeki Kaymakamlık bünyesinde yer alan Tüketici Sorunları Hakem Heyetine veya Tüketici Mahkemesi'ne başvurula bilinir.
13. Arızalarda kullanım hatasının bulunup bulunmadığının, yetkili servis istasyonları, yetkili servis istasyonunun mevcut olmaması halinde sırasıyla; malın satıcısı, ithalatçısı veya üreticisinden birisi tarafından mala ilişkin azami tamir süresi içerisinde düzenlenen raporla belirlenmesi ve bu raporun bir nüshasının tüketiciye verilmesi zorunludur. Tüketiciler, bu rapora ilişkin olarak bilirkişi tarafından tespit yapılması talebiyle uyuşmazlığın parasal değerini dikkate alarak tüketici hakem heyetine veya tüketici mahkemesine başvurabilir.
14. Satıcı tarafından bu Garanti Belgesinin verilmemesi durumunda, tüketici Gümrük ve Ticaret Bakanlığı Tüketicinin Korunması ve Piyasa Gözetimi Genel Müdürlüğüne başvurabilir.
15. Malın kullanma kılavuzunda yer alan hususlara aykırı kullanılmasından kaynaklanan arızalar garanti kapsamı dışındadır.